

TAKEUCHI

TB240



TB240 | D | 05.2019

 Huppenkothén
Baumaschinen
www.huppenkothén.com

Hublasten (Einheit kg)

Nach Hinten

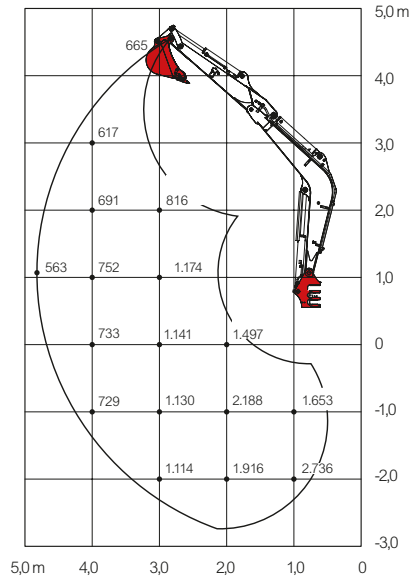

Zur Seite

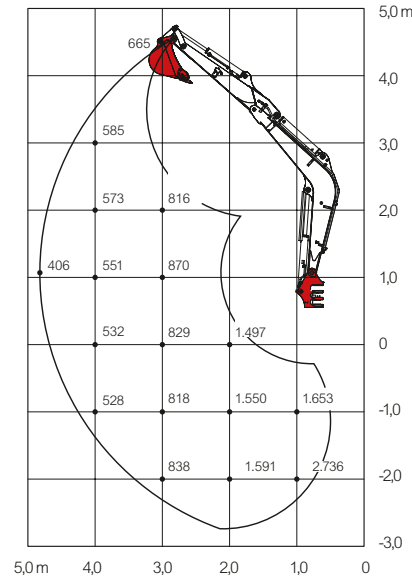

Nach Vorne (Planierschild oben)

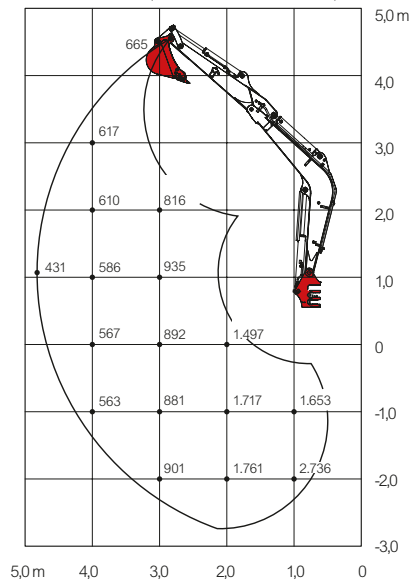

Abmessungen (Einheit mm)

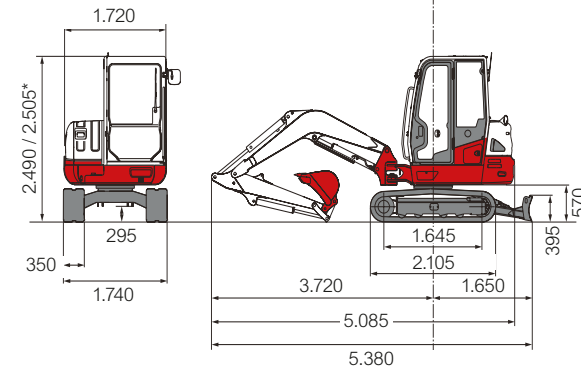
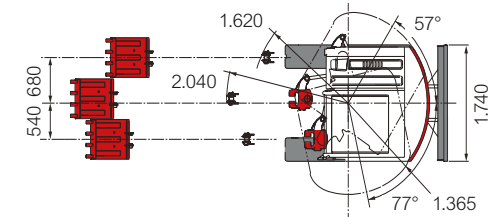
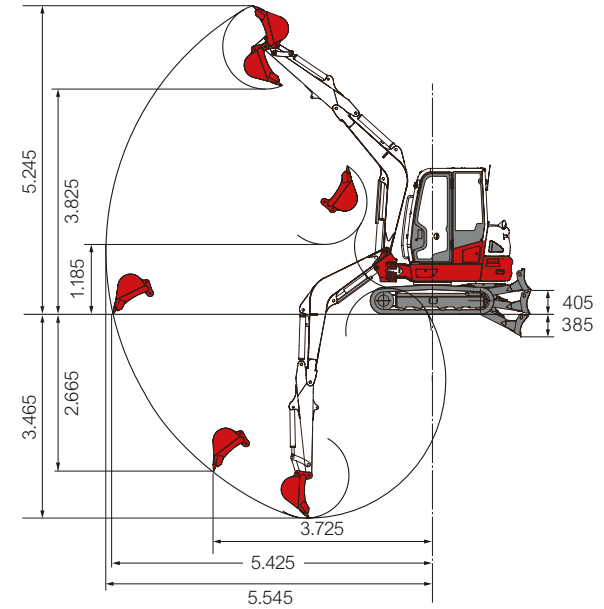

Die Lasten im Diagramm liegen innerhalb 87% der hydraulischen Hublast und innerhalb 75% der Kipplast.

* mit Überrollbügel



Ergonomischer Komfortsitz mit optimal angeordneten Bedienelementen für ermüdungsfreies Arbeiten.



Übersichtliches Display mit optischen und akustischen Überwachungseinheiten. ECO-Betrieb zur Erhöhung der Wirtschaftlichkeit und Verringerung des Dieselverbrauchs.



4 Steuerkreise, davon 3 proportional gesteuert, regulierbare Literleistung.



Große, schallgedämpfte, vibrationsarme Kabine mit Ablagefächern, breiter Einstieg mit massiver Türarretierung und hochklappbarer Frontscheibe.



Optional mit Klimaanlage.



Robuster Schwenkbock mit besonders geschützter Schlauchführung und hydraulischer Seitenversetzung.

ZUBEHÖR FÜR TAKEUCHI



Powertilt mit hydr. Schnellwechsellplatte, Tieflöffel als Hochlöffel montiert



Hydraulische Schnellwechsellplatte



Powertilt mit hydr. Schnellwechsellplatte



Erdbohrer mit Bohrschnecke



Hydraulikhammer



Starrer Grabenräumlöffel mit Powertilt-Schwenkvorrichtung



Universalgreifer



System Huppi-Quick: Hydraulikan-schlüsse werden beim Schnellwechsellvorgang automatisch verbunden



Laufrollen mit Innen- und Aussenführung für sicheren Gummikettenlauf und Double-Short-Pitch Gummiketten für vibrationsarmes Fahren.



Großzügige Wartungsklappen für servicefreundlichen Zugang zu Motor und Hydraulikaggregaten.



Verbrauchs-, abgas und lärmreduzierte Motorengeneration mit intelligenten Zusatzaggregaten für minimalen Verbrauch.



Mengengesteuerte Zentralschmieranlage mit Leerstandsmeldung



Abbruchzange



Anbaufräse



Anbauverdichter

HUPPENKOTHEN-KOMFORTPAKET

- » 4 hydraulische Steuerkreise, 3 davon proportional gesteuert
- » 1. Steuerkreis mit max. 65 l/min
- » 2. / 4. Steuerkreis mit max. 23 l/min
- » Alle Durchflussmengen der Steuerkreise am Display einstellbar, mit 3 programmierbaren Stufen
- » Endlagendämpfung im Hub-, Stiel- & Schwenkzylinder
- » Doppelter Luftfilter
- » Massives Heckgewicht für besondere Stabilität
- » Lasthalteventil am Hubzylinder
- » Akustische Überlast-Warneinrichtung
- » Federspeicher Parkbremse
- » Federspeicher Schwenkbremse
- » Automatische Gasrückstellung (Drehzahlregulierung)
- » Staufach mit Bordwerkzeug
- » Steckdosen am Kabinendach für Rundumleuchte

OPTIONAL

- » Betankungspumpe
- » Klimaanlage mit 4-fachem Luftauslasssystem
- » Zentralschmieranlage

WIR PRÄSENTIEREN DEN NEUEN KOMPAKT- BAGGER **TB240** - NACHFOLGER VON TB235

Mit dem TB240 präsentiert TAKEUCHI das neue Modell der Kompaktbaggerserie in der 4t-Klasse. Angetrieben wird die Maschine von einem Yanmar 4-Zylinder Turbo Dieselmotor und punktet mit einer Leistung von 27,2 kW / 36,5 PS bei 2.200 U/min. Durch die Ausstattung mit einem DPF ist auch Abgasstufe 5 kein Problem für diese Maschine.

QUALITÄT

Der TB240 bietet mit seinen 4 Steuerkreisen optimale Kombinierbarkeit mit einer Vielzahl von Anbaugeräten. Auf dem ersten Steuerkreis ist eine Literleistung von 65 l/min verfügbar. Darüber hinaus sind 3 Kreise proportional gesteu-

ert, was eine präzise Bedienung und rasches Arbeiten ermöglicht. Die bewährte Powertilt Schwenkvorrichtung mit hydraulischer Schnellwechselplatte vervollständigt die Vielzahl der Anwendungsmöglichkeiten.

KOMFORT UND SICHERHEIT

Ausgestattet ist der TB240 mit einer geräumigen ROPS-/FOPS-Kabine (optional mit Klimaaanlage) mit ergonomischen Bedien- und Kontrollelementen, welche für ein ermüdungsarmes und produktives Arbeiten sorgen. Auch mit diesem Modell stellt TAKEUCHI durch die sensitive Steuerung eine einfache und komfortable Bedienung sicher.

Durch das Eingehen auf die Wünsche unserer Kunden und die konstante Weiterentwicklung bieten TAKEUCHI Kompaktbagger den entscheidenden Vorsprung.

TAKEUCHI – ERFAHRUNG UND KNOW HOW VOM ERFINDER DES MINIBAGGERS

Hauptabmessungen

Einsatzgewicht* (kg)	4.327 / 4.137**
Gesamtbreite (mm)	1.740
Gesamthöhe (mm)	2.490 / 2.505**
Transportlänge (mm)	5.380
Seitenversetzung li/re (°)	77 / 57
Dieselmotor	
Yanmar	4TNV88C-STB mit Abgasstufe 5
Typ	4-Zylinder, wassergekühlt Commonrail mit Dieselpartikelfilter
Nennleistung ISO14396 (kW/PS)	26,7 / 36,3 bei 2.000 U/min
Max. Drehmoment (Nm)	144,9 bei 1.430 U/min
Hubraum (cm³)	2.189
Kühlwasserinhalt (l)	9,0
Motorölinhalt (l)	7,4
Kraftstofftank (l)	70,0

Hydrauliksystem

Hydraulikpumpen	2 x variabel + 2 x Zahnrad
Pumpendruck (bar)	240 / 240 / 206 / 33
Fördermenge (l/min)	2x 41,8 / 1x 23,5 / 1x 9,9
Hydrauliktank (l)	41,0 (Tank), 74,0 (total)
Schwenkmotor	Axialkolben starr
Fahrmotor	Axialkolben variabel (2-Gang)

Zusatzsteuerkreise

1. Steuerkreis Hydraulikhammer (l/min)	65,3
3x Durchflussmenge einstellbar	
2. / 4. Steuerkreis Powertilt / Greifer (l/min)	23,5
Durchflussmenge einstellbar	
3. Steuerkreis Schnellwechsellatte (l/min)	9,9

Fahrwerk

Raupen	Gummi oder Stahl
Raupenbreite (mm)	350
Bodenkontakt (mm)	1.645
Bodendruck (kg/cm²)	0,32
Planierschildmaße (mm)	1.740 x 395
Arbeitsleistung	
Fahrgeschwindigkeit (km/h)	2,9 (1.Gang) / 5,3 (2.Gang)
Schwenkgeschw. (U/min)	9,6
Steigfähigkeit (Grad/%)	30 / 58
Grabkraft Löffel (kN)	30,8
Grabkraft Stiel (kN)	18,3

*Eigengewicht + SWPL + PT + mittlerer Löffel + halbe Tankfüllung

**mit Überrollbügel

Österreich AT

(Vbg)
6923 Lauterach
T +43 5574 785 30
M +43 664 200 37 99

(T)
6020 Innsbruck
T +43 512 390 400
M +43 664 204 39 44
Mietstation
St. Johann
M +43 664 828 83 86

(NÖ)

3254 Bergland
T +43 7412 555 82
M +43 664 114 48 99

(Sbg)
5303 Thalgau
T +43 6235 59 10
M +43 664 142 30 14
Mietstation
St. Veit | Pongau
M +43 664 887 830 10

(OÖ)

4063 Hörsching
T +43 7221 724 02
M +43 664 837 88 15

(K)
9020 Klagenfurt
T +43 463 715 88
M +43 664 846 98 78

(OÖ West)

4846 Redlham
T +43 664 886 893 50
M +43 664 837 88 18

(Stmk)
8143 Dobl
T +43 3136 540 40-0
M +43 664 514 16 61

(Obersteiermark)

8770 Traboch
M +43 664 40 40 120

(W | B)

2351 Wr. Neudorf
T +43 2236 639 78
M +43 664 182 98 88
M +43 664 182 98 87
Mietstation
Hagenbrunn
M +43 664 182 98 90

Schweiz CH

(SG)
9245 Oberbüren
T +41 71 944 18 11
N +41 79 358 38 91
N +41 79 205 49 21

(SG)
9462 Montlingen
T +41 71 556 63 90
N +41 79 358 38 91

(VD)

1131 Tolochenaz
T +41 21 811 02 33
N +41 79 574 65 04

(LU)
6022 Grosswangen
T +41 41 980 25 60
N +41 79 302 60 51

(AG)

5507 Mellingen
T +41 62 887 00 10
N +41 79 759 35 04

(BE)

3076 Worb
T +41 31 931 30 86
N +41 79 690 43 72

(BL)
4132 Muttenz
T +41 61 462 03 70
N +41 76 575 91 93

Südtirol IT

(BZ)
39011 Lana
T +39 0473 491 170
M +39 348 83 66 874